



Montagehandbuch

Volvo Elocation Kit V90/XC90



Lichtleiste

15078





1. Ziel

Ziel dieses WIK ist es, die Halterungen für Volvo V90/XC90 korrekt zu montieren.

Diese Halterungen werden verwendet, um auf der integrierten / geschlossenen oder offenen Dachgeländer des Fahrzeugs zu montieren. Die gewünschte Lichtleiste ist darauf montiert.

2. Annehmlichkeiten

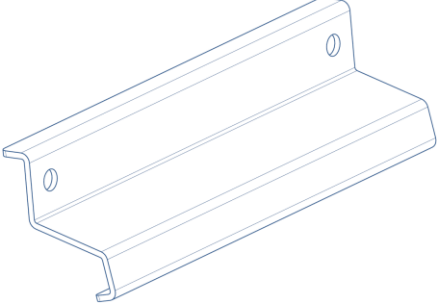
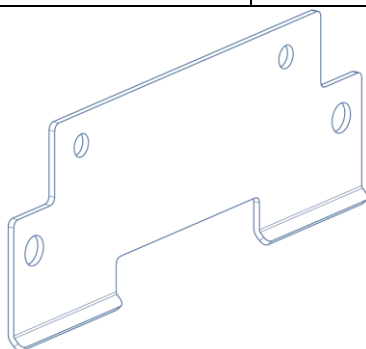
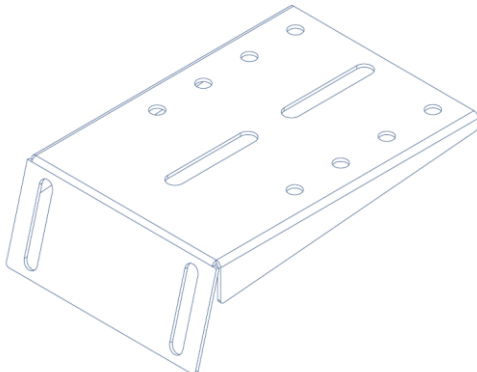
Artikelcode	Beschreibung	Lagerstandort	Einige	Einheit
TDLAR012001.01			2	Pcs
				
TDLAR012002.01			2	Pcs
				
TDLAR012003.01			2	Pcs
				



10166	Sechseckige Gewindeschraube DIN933 M6X30 INOX 70	A3-1	4	Pcs
10361	Flachwäscher ohne Facette DIN 125A M6 Edelstahl/Edelstahl	A3-1	8	Pcs
10165	Sechseckige Gewindeschraube DIN933 M6X20 INOX 8.8	A3-1	4	Pcs
10384	Selbstsichernde Sechskantmutter mit Kunststoffring DIN985 (1987) M6 Edelstahl A2	A3-1	4	Pcs
15580	Flachscheibe 3xd DIN9021 M6 Edelstahl A2	A1-5	4	Pcs
10.362	Federring mit flachen Enden DIN127B M6 EDELSTAHL A2	A3-1	4	Pcs
15492	Gummistreifen 1200mm x 50mm x 1mm		(2x) 170	Mm
15673	Gummistreifen 1200mm x 40mm x 1mm		(2x) 2x 50	Mm



3. Zusammensetzung

a. Gummistreifen

i. TDLAR012002.01 mit 15673 (2x)

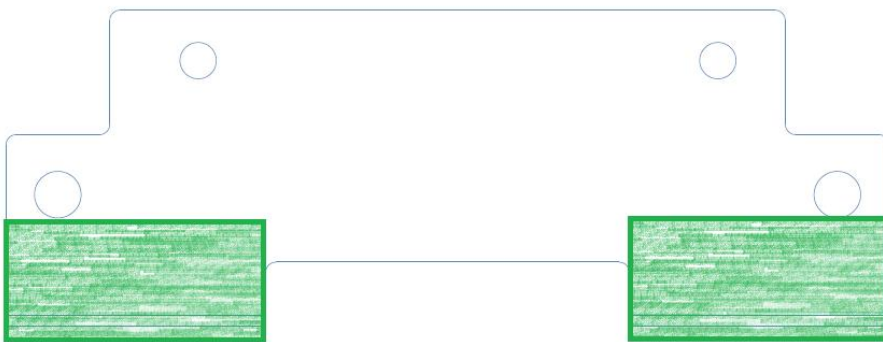

ii. TDLAR012001.01 mit 15492 (2x)

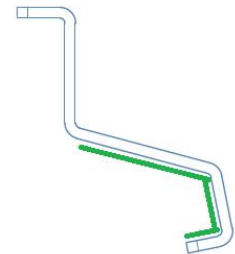



b. Dachschienenhalter (2x)

Zusammensetzung der Gegenstände:

- TDLAR012001.01
- TDLAR012002.01

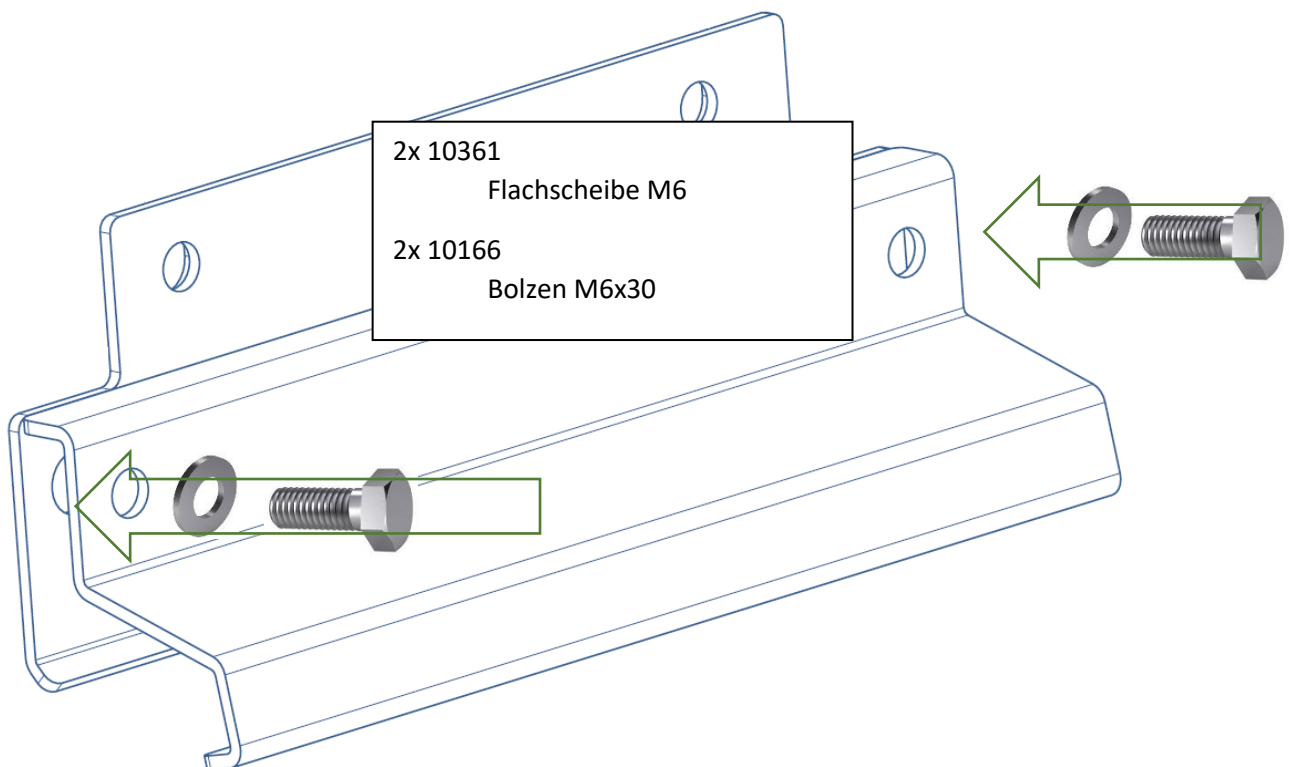

**BITTE BEACHTEN SIE: Schrauben noch nicht angezogen**



c. Halterung(2x)

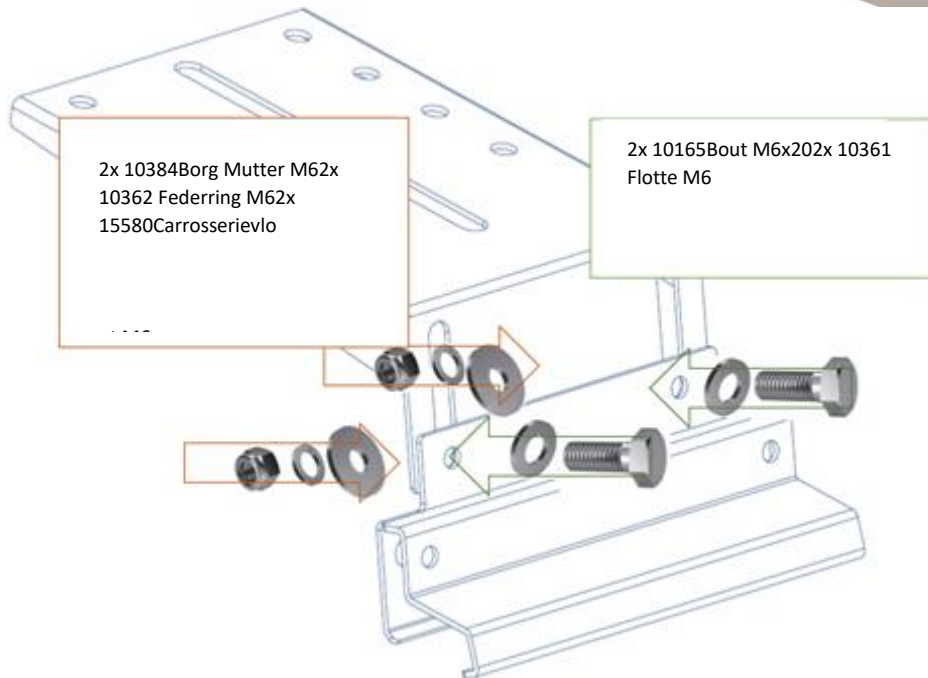



#### 4. Befestigung am Fahrzeug

Bestimmen Sie die Position der Lichtleiste auf dem Gehäuse.

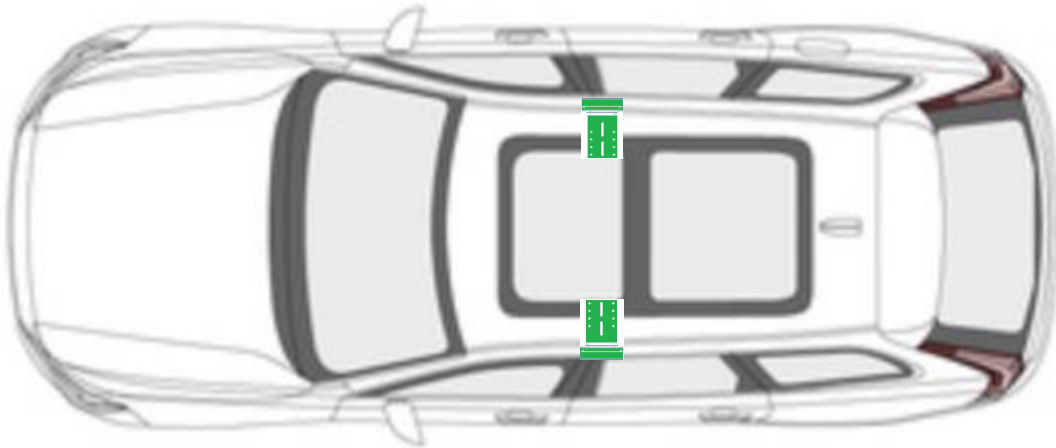

Bei der Montage zeigen die Stützen auf die Mitte des Daches.

SSchwenken Sie die Schrauben wie unten gezeigt mit einem Drehmomentschlüssel (8Nm)

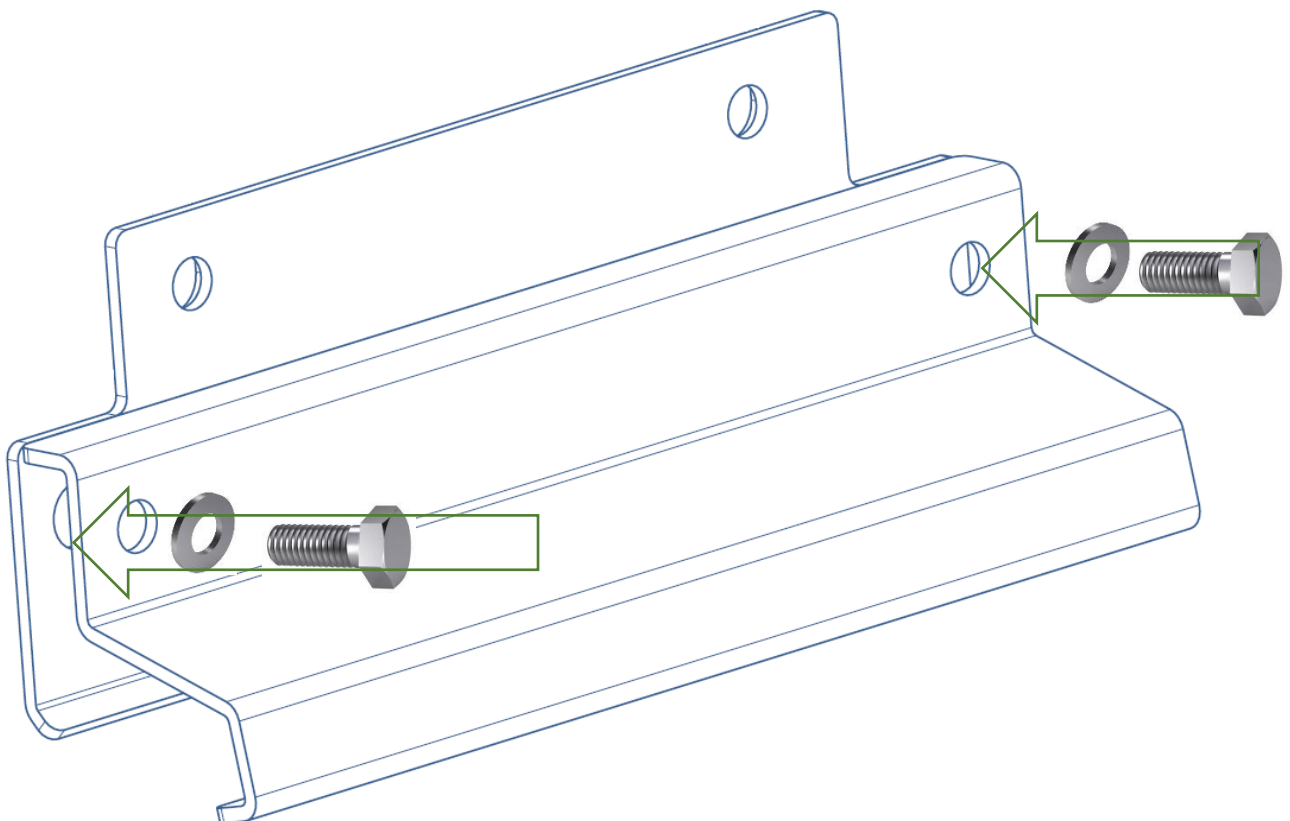



Stellen Sie die Höhe ein, indem Sie die Stütze des Dachschienenhalters verschieben.

S-Pfanne mit einem Moment von mindestens **9,2Nm** und bis zu **9,9Nm**

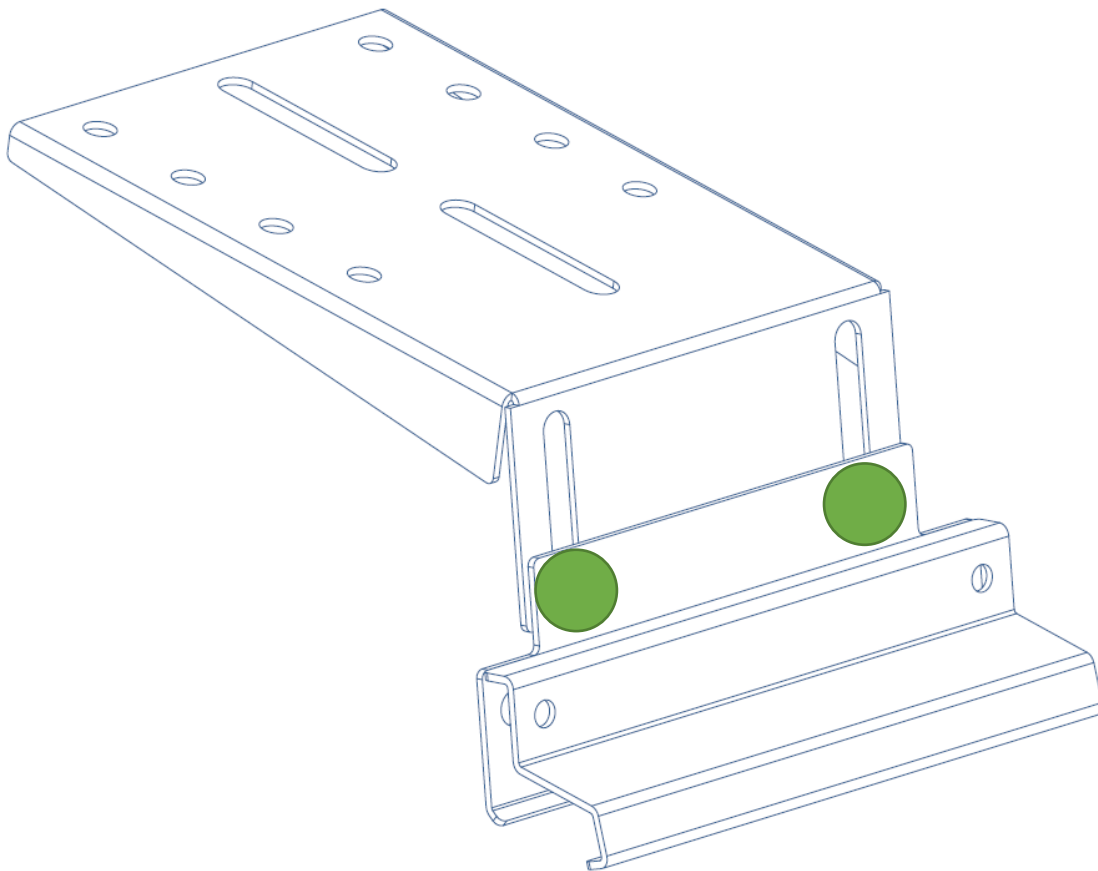
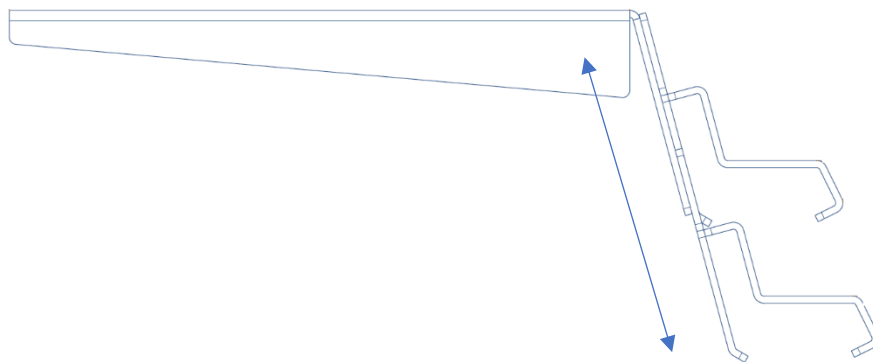





Platzieren Sie die Lichtleiste auf die 2 Halterungen.

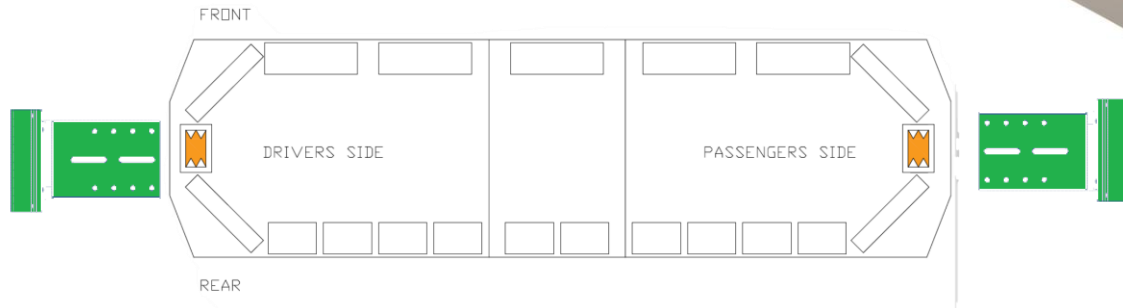

Befestigen Sie die Lichtleiste an der Halterung, indem Sie die mechanische Befestigung in den entsprechenden Löchern platzieren, wie unten gezeigt:

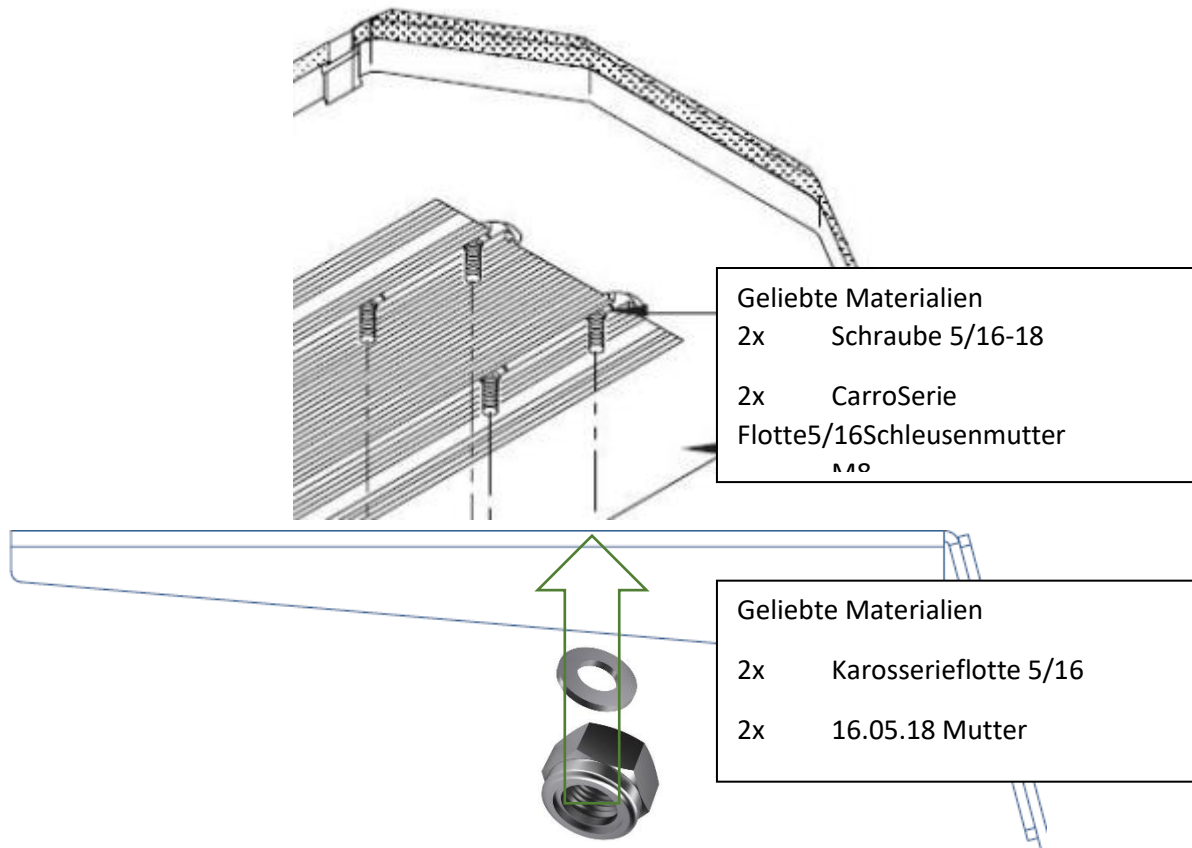

Mit einem Drehmoment von **mindestens 22,3Nm** und **maximal 24Nm** anziehen.